

Pretty Kart

- (F) Manuel d'instructions
- (GB) Owners Manual
- (D) Gebrauchsanweisung
- (I) Avvertenza per il montaggio e di utilizzazione
- (E) Instrucciones de montaje
- (P) Nota da montagem e da utilização
- (S) Bruksanvisning



BREVETÉ - PATENTED

- **Instructions de sécurité**

- **Instructions de montage**

Attention : merci de lire et de suivre toutes les instructions avant d'utiliser ce produit.

- **Important Safety Instructions**

- **Assembly Instructions**

Caution : read, understand and follow all instructions before using this product.

- **Sicherheitshinweise**

- **Montageanleitung**

Bitte beachten Sie : Die Anweisungen vor der Benutzung des Produktes zu lesen und zu befolgen.

- **Istruzioni di sicurezza**

- **Istruzioni di montaggio**

Attenzione : leggere e seguire tutte le istruzioni prima di utilizzare questo prodotto.

- **Instrucciones de seguridad importantes**

- **Instrucciones para el ensamblaje**

Atención : siga fielmente todas las instrucciones antes de utilizar este producto.

- **Instrução de segurança**

- **Instrução da montagem**

Atenção : Agradecemos que leia e de seguir todas as instruções antes da utilização deste produto.

- **Viktig säkerhets information**

- **Monterings anvisningar**

Observera : läs, förstå och följ alla instruktioner innan du använder denna produkt.

GARDEN Kart



Recommandations

1. Merci de lire toutes les instructions avant montage et utilisation.
2. Ne pas dépasser la charge de 272 kg pour la cuve et ne pas utiliser la fonction "cuve basculante" avec une charge de plus de 136 kg.
3. Ne pas laisser les enfants utiliser le garden kart sans surveillance. Le PRETTY KART n'est pas un jouet.
4. Toujours répartir la charge uniformément dans la cuve.
5. Ne pas placer de charge sur les bords de la cuve.
6. Ne pas faire rouler le PRETTY KART sur des surfaces pouvant endommager les pneus ou la chambre à air. Ne pas dépasser 2,07 bar pour la pression des pneus.
7. Conserver ces instructions.

Notice de montage

Votre PRETTY KART est livré en kit. Merci de compter le nombre de pièces avant de commencer l'assemblage.

Outils nécessaires pour le montage : tournevis classique, tournevis cruciforme et coffret de douilles (ou 2 clés universelles)

Etape 1

Les étais arrière droit et gauche sont déjà fixés à l'essieu arrière comme indiqué sur le dessin

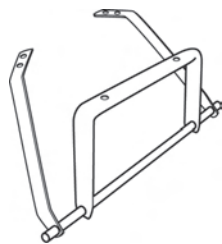

Etape 2

Fixer l'essieu arrière à la cuve en utilisant les boulons M8X40 (2p), les contre-écrous M8 (2p) et les rondelles d'étanchéité (2p). Fixer ensuite les étais arrière droit et gauche à la cuve avec les boulons M8X20 (4p), les écrous M8 (2p) et les rondelles d'étanchéité (2p).

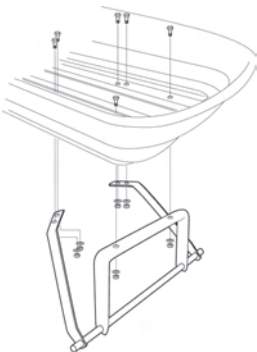

Etape 3

Fixer la poignée avec les boulons M8X20 (4p), les écrous (4p) et les rondelles d'étanchéité (4p).

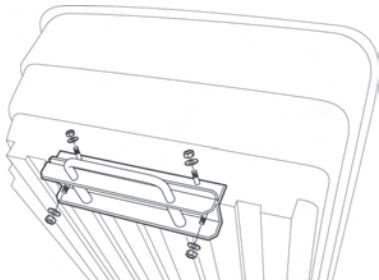

Etape 4

Fixer l'essieu avant à la partie avant du châssis avec les boulons M8X40 (2p), les écrous M8 (2p) et les rondelles d'étanchéité (2p). Fixer ensuite la bretelle de support de l'essieu avant au châssis avec les boulons M8X20, les écrous à encoches M8 (2p) et les rondelles d'étanchéité (2p).

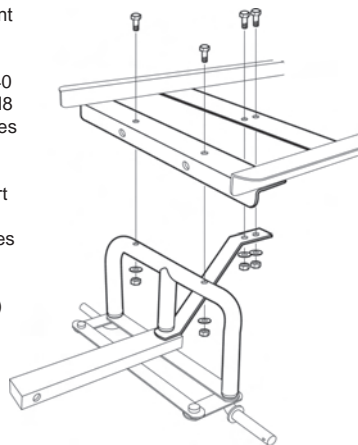

Etape 5

Fixer l'essieu que vous avez précédemment assemblé à la cuve avec les boulons M8X20 (2p), les écrous M8 (2p) et les rondelles d'étanchéité (2p).

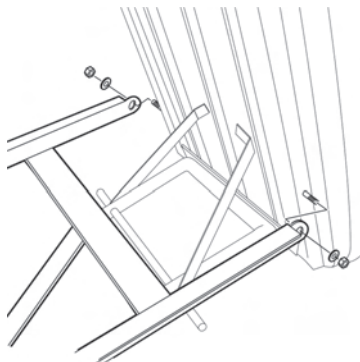

Etape 6

Monter les roues en utilisant les douilles (4p), les rondelles d'étanchéité (4p) et les clavettes (4p).

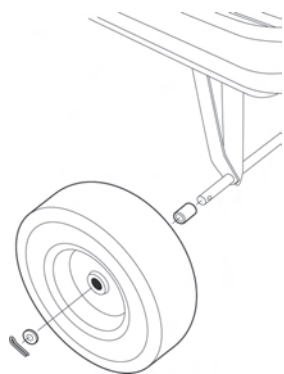
**Etape 7**

Fixer la poignée directionnelle au kart avec le boulon M8X60 (1p), l'écrou M8 (1p) et les rondelles d'étanchéité (1p).

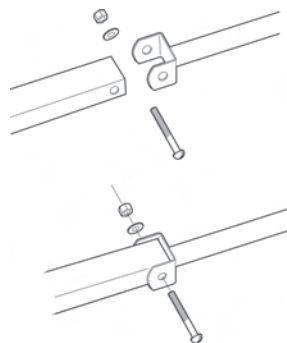

Comment utiliser la cuve basculante

Pour actionner la cuve basculante, tirez la poignée de la cuve vers vous afin de débloquer le mécanisme de fixation de la cuve. Tirez ensuite la poignée vers le haut afin de lever la cuve.

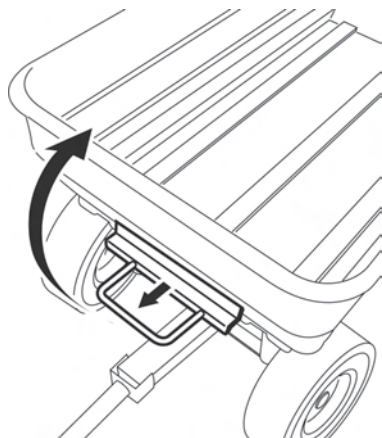

Pour repositionner la cuve basculante en position basse, tirez la poignée vers le bas. Veillez à ce que la poignée soit bloquée lorsque la cuve est en position basse.

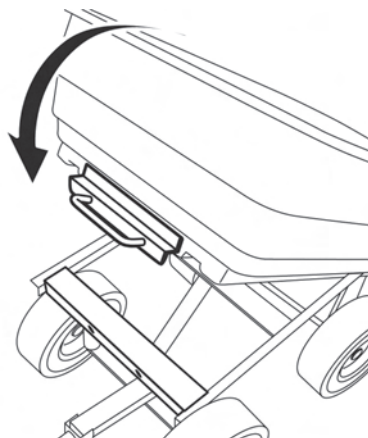

ATTENTION !

Respectez la charge maximale de la cuve de 272 kg et ne pas utiliser la fonction "cuve basculante" avec une charge de plus de 136 kg

Pretty *Kart*



GARDEN *Kart*

 **CQFD**

Z.I. Route de Ravel - 69440 ST-LAURENT-D'AGNY - FRANCE