

Pretty Kart

- (F) Manuel d'instructions
- (GB) Owners Manual
- (D) Gebrauchsanweisung
- (I) Avvertenza per il montaggio e di utilizzazione
- (E) Instrucciones de montaje
- (P) Nota da montagem e da utilização
- (S) Bruksanvisning



BREVETÉ - PATENTED

- **Instructions de sécurité**

- **Instructions de montage**

Attention : merci de lire et de suivre toutes les instructions avant d'utiliser ce produit.

- **Important Safety Instructions**

- **Assembly Instructions**

Caution : read, understand and follow all instructions before using this product.

- **Sicherheitshinweise**

- **Montageanleitung**

Bitte beachten Sie : Die Anweisungen vor der Benutzung des Produktes zu lesen und zu befolgen.

- **Istruzioni di sicurezza**

- **Istruzioni di montaggio**

Attenzione : leggere e seguire tutte le istruzioni prima di utilizzare questo prodotto.

- **Instrucciones de seguridad importantes**

- **Instrucciones para el ensamblaje**

Atención : siga fielmente todas las instrucciones antes de utilizar este producto.

- **Instrução de segurança**

- **Instrução da montagem**

Atenção :Agradecemos que leia e de seguir todas as instruções antes da utilização deste produto.

- **Viktig säkerhets information**

- **Monterings anvisningar**

Observera : läs, förstå och följ alla instruktioner innan du använder denna produkt.

GARDEN Kart



Instrução de segurança

1. Agradecemos que leia toda as instruções antes da montagem e da utilização.
2. Não ultrapassar a carga de 272 kg para a cuba e não utilizar a função "cuba basculante" com uma carga de mais de 136 kg.
3. Não deixar as crianças utilizar o garden Kart sem vigilância. O PRETTY KART não é um brinquedo.
4. Sempre repartir a carga uniformemente na cuba.
5. Não colocar cargas sobre os bordos da cuba.
6. Não fazer rolar o PRETTY KART sobre superfície que pode danificar os pneumáticos ou a camara de ar. Não ultrapassar 2,07 bar para a preção dos pneumáticos.
7. Conservar estas instruções.

Nota da montagem

O vosso PRETTY KART é entregue em kit. Agradecemos de contar o número de peças antes de começar a assemblagem.

Ferramenta necessária para a montagem : chave de parafusos classico, chave de parafusos cruciforme e cofrezinho de casquilhos (ou 2 chaves universais).

Etapa 1

Os esteios de atrás esquerda já são fixados no eixo de trás como abaixo indicado.

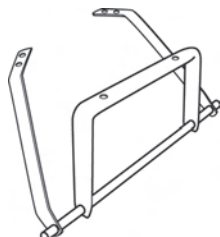

Etapa 2

Fixar o eixo de trás na cuba em utilizando as cavilhas M8X40 (2p), as porcas M8 (2p) e as anilhas (2p). Depois fixar os eixos de trás direita e esquerda na cuba com as cavilhas M8X20 (4p), e as porcas de parafuso M8 (2p) e as anilhas (2p).

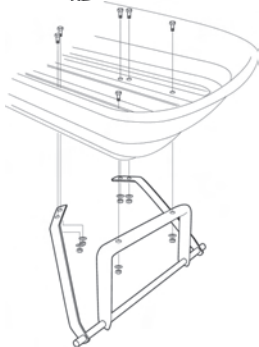

Etapa 3

Fixar o puxador com as cavilhas M8X20 (4p), as porcas de parafuso (4p) e as anilhas (4p).

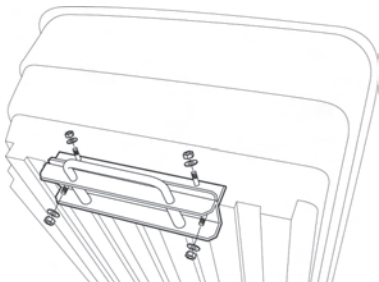

Etapa 4

Fixar o eixo de frente na parte de frente do chassis com as cavilhas M8X40 (2p), as porcas M8 (2p) e as anilhas (2p). Depois fixar a bandoleira de suporte do eixo de frente ao chassis com as cavilhas M8X20 (2p), as porcas de parafuso M8 (2p) e as anilhas (2p).

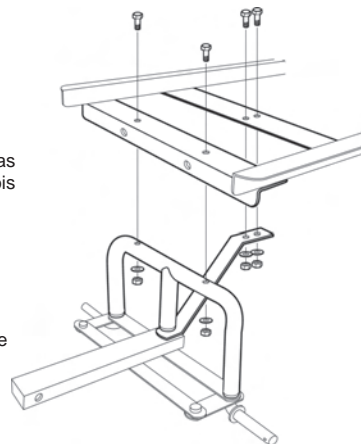

Etapa 5

Fixar o eixo que foi precedentemente assemblado a cuba com as cavilhas M8X20 (2p) as porcas de parafuso M8 (2p) e as anilhas (2p).



Etapa 6

Montar as rodas em utilizando os casquilhos (4p), as anilhas (4p) e as chavetas dobradas (4p).

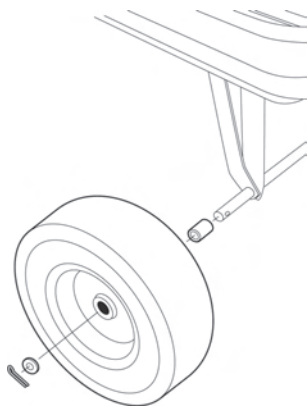
**Etapa 7**

Fixar o puxador direccional ao kart com as cavilhas 38X60 (1p), a porca de parafuso M8 (1p) e as anilhas (1p).

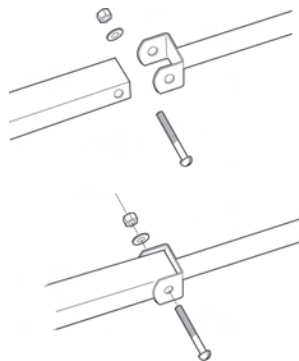

Como utilizar a cuba basculante

Para accionar a cuba basculante, tirar o puxador da cuba na sua direcção a fim de desbloquear o mecanismo de fixação da cuba. Tirar depois o puxador ao cimo a fim de levantar a cuba.

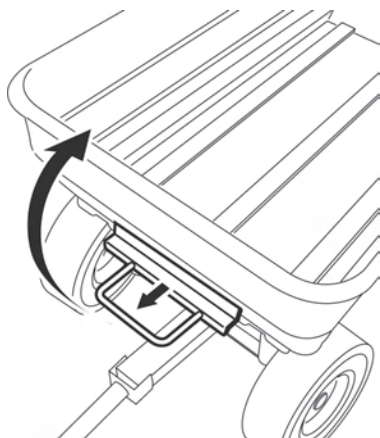

Para reposicionar a cuba basculante em posição baixa, tirar o puxador para baixo. Verificar que o puxador esteja bloqueado quando a cuba estiver em posição baixa.

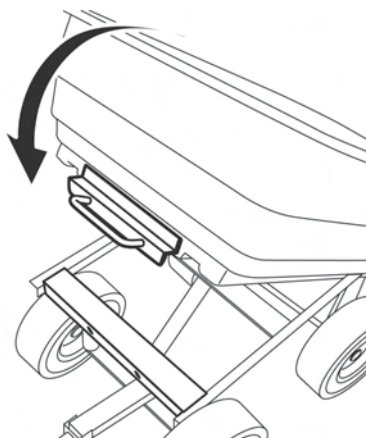

ATENÇÃO

Respeitar a carga máxima da cuba de 272 kg e não utilizar a função "cuba basculante" com uma carga de mais de 136 kg.

Pretty *Kart*



GARDEN *Kart*



Z.I. Route de Ravel - 69440 ST-LAURENT-D'AGNY - FRANCE