

Pretty Kart

- (F) Manuel d'instructions
- (GB) Owners Manual
- (D) Gebrauchsanweisung
- (I) Avvertenza per il montaggio e di utilizzazione
- (E) Instrucciones de montaje
- (P) Nota da montagem e da utilização
- (S) Bruksanvisning



BREVETÉ - PATENTED

- **Instructions de sécurité**

- **Instructions de montage**

Attention : merci de lire et de suivre toutes les instructions avant d'utiliser ce produit.

- **Important Safety Instructions**

- **Assembly Instructions**

Caution : read, understand and follow all instructions before using this product.

- **Sicherheitshinweise**

- **Montageanleitung**

Bitte beachten Sie : Die Anweisungen vor der Benutzung des Produktes zu lesen und zu befolgen.

- **Istruzioni di sicurezza**

- **Istruzioni di montaggio**

Attenzione : leggere e seguire tutte le istruzioni prima di utilizzare questo prodotto.

- **Instrucciones de seguridad importantes**

- **Instrucciones para el ensamblaje**

Atención : siga fielmente todas las instrucciones antes de utilizar este producto.

- **Instrução de segurança**

- **Instrução da montagem**

Atenção :Agradecemos que leia e de seguir todas as instruções antes da utilização deste produto.

- **Viktig säkerhets information**

- **Monterings anvisningar**

Observera : läs, förstå och följ alla instruktioner innan du använder denna produkt.

GARDEN Kart



Istruzioni di sicurezza

1. Leggere tutte le istruzioni prima del montaggio ed utilizzazione.
2. Non superare il carico di 272 kg per il tino ed utilizzare la funzione « vasxca basculante con un carico di più di 136 kg
3. Non lasciare utilizzare ai bambini il PRETTY KART senza sorveglianza. Il PRETTY KART non è un giocattolo.
4. Sempre ripartire uniformemente il carico nel tino.
5. Non porre carico sui bordi del tino.
6. Fare arrotolare il PRETTY KART su delle superfici per non danneggiare i pneumatici o la camera ad aria. Non superare 2,07 bar per la pressione dei pneumatici.
7. Conservare queste istruzioni.

Avvertenze per il montaggio

Il vostro PRETTY KART è consegnato in kit. Contare il numero dei pezzi prima di iniziare l'assemblaggio.

Attrezzi necessari per il montaggio: cacciavite classico, cacciavite a croce e cofanetto di copiglie (o 2 chiavi universali)

Tappa 1

L'ero posteriori diritto e sinistro sono fissati già all'asse posteriore come indicato qui sotto.

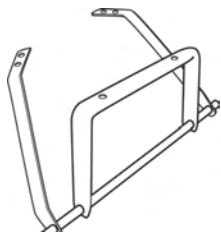

Tappa 2

Fissare l'asse posteriore al tino utilizzando i bulloni M8X40 (2p), i dadi M8 (2p) e le rondelle di impermeabilità (2p). Fissare poi l'ero posteriori diritto e sinistro al tino coi bulloni M8X20 (4p), i dadi M8 (2p) e le rondelle di impermeabilità (2p).

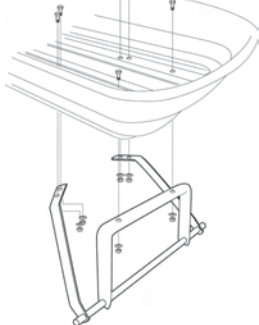

Tappa 3

Fissare la maniglia coi bulloni M8X20 (4p), i dadi (4p) e le rondelle di impermeabilità (4p).

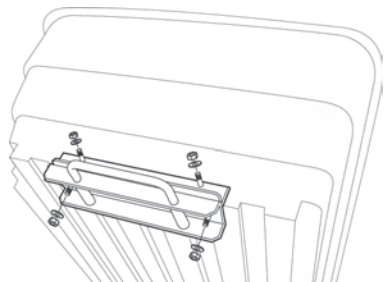

Tappa 4

Fissare l'asse anteriore alla parte anteriore del telaio coi bulloni M8X40 (2p), i dadi M8 (2p) e le rondelle di impermeabilità (2p). Fissare poi la bretella di supporto dell'asse anteriore al telaio coi bulloni M8X20, i dadi ad intaccature M8 (2p) e le rondelle di impermeabilità (2p).

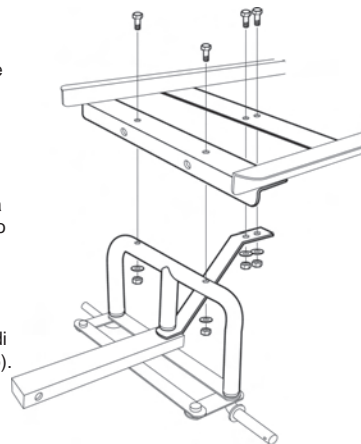

Tappa 5

Fissare l'asse che avete raccolto al tino coi bulloni M8X20 precedentemente (2p), i dadi M8 (2p) e le rondelle di impermeabilità.

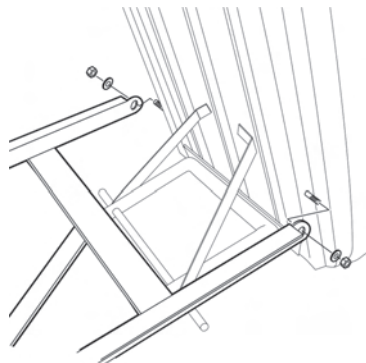

Tappa 6

Montare le ruote utilizzando i bossoli (4p), le rondelle di impermeabilità (4p) e le chiavette (4p).

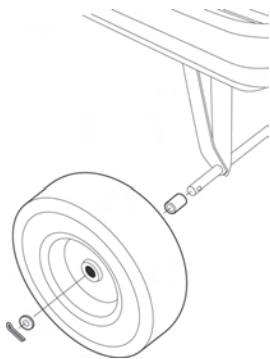

Tappa 7

Fissare l'impugnatura direzionale al garden kart col bullone M8X60 (1p), il dado M8 (1p) e le rondelle di impermeabilità (1p).

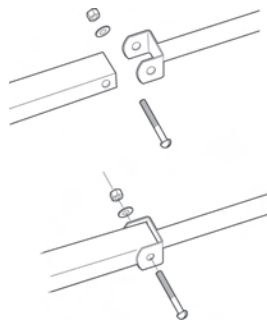

Come utilizzare il tino basculante

Per azionare il tino basculante, tirate l'impugnatura dal tino verso voi per sbloccare il meccanismo di fissaggio del tino. Tirate poi l'impugnatura per sollevare il tino verso l'alto.

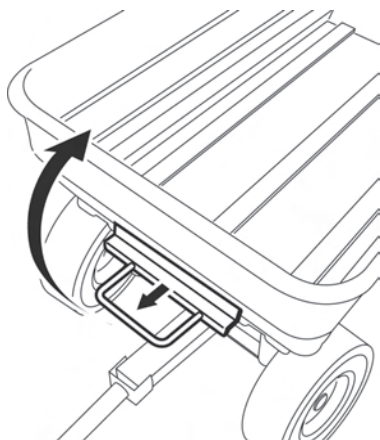

Per riposizionare il tino basculante in posizione bassa, tirate verso il basso la maniglia. Badate che la maniglia sia bloccata quando il tino è in posizione bassa.

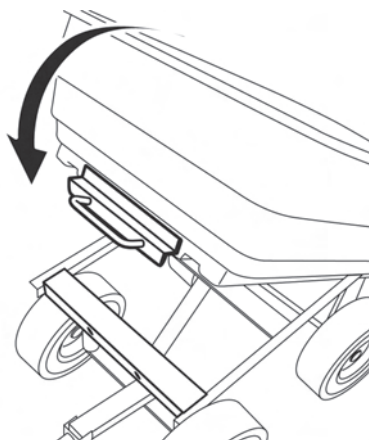

Attenzione

Rispettate il carico massimale del tino di 272 kg e non utilizzare la funzione "tino basculante" con un carico di più di 136 kg.

Pretty *Kart*



GARDEN *Kart*

 **CQFD**

Z.I. Route de Ravel - 69440 ST-LAURENT-D'AGNY - FRANCE