

Pretty Kart

- (F) Manuel d'instructions
- (GB) Owners Manual
- (D) Gebrauchsanweisung
- (I) Avvertenza per il montaggio e di utilizzazione
- (E) Instrucciones de montaje
- (P) Nota da montagem e da utilização
- (S) Bruksanvisning



BREVETÉ - PATENTED

- **Instructions de sécurité**
- **Instructions de montage**

Attention : merci de lire et de suivre toutes les instructions avant d'utiliser ce produit.

- **Important Safety Instructions**
- **Assembly Instructions**

Caution : read, understand and follow all instructions before using this product.

- **Sicherheitshinweise**
- **Montageanleitung**

Bitte beachten Sie : Die Anweisungen vor der Benutzung des Produktes zu lesen und zu befolgen.

- **Istruzioni di sicurezza**
- **Istruzioni di montaggio**

Attenzione : leggere e seguire tutte le istruzioni prima di utilizzare questo prodotto.

- **Instrucciones de seguridad importantes**
- **Instrucciones para el ensamblaje**

Atención : siga fielmente todas las instrucciones antes de utilizar este producto.

- **Instrução de segurança**
- **Instrução da montagem**

Atenção :Agradecemos que leia e de seguir todas as instruções antes da utilização deste produto.

- **Viktig säkerhets information**
- **Monterings anvisningar**

Observera : läs, förstå och följ alla instruktioner innan du använder denna produkt.

GARDEN Kart



Instrucciones de seguridad importantes

1. Leer todas las instrucciones antes del montaje y utilización.
2. No sobrepasar la carga de 272 kg para la cuba y no utilizar la función "cuba basculante" con una carga de más de 136 kg.
3. No dejar a los niños utilizar el PRETTY KART sin vigilancia. El PRETTY KART no es un juguete.
4. Siempre repartir la carga uniformemente en la cuba.
5. No colocar carga sobre los bordes de la cuba.
6. No hacer rodar el PRETTY KART sobre superficies que puedan dañar los neumáticos o la cámara de aire. No sobrepasar 2,07 bar para la presión de los neumáticos.
7. Conservar estas instrucciones.

Instrucciones para el ensamblaje

Su PRETTY KART se presenta desmontado en kit de montaje. Verificar que tenga todas las piezas antes de comenzar el ensamblaje.

Herramientas necesarias para el montaje: destornillador estándar, destornillador cruciforme y juego de dados (o 2 llaves universales).

Paso 1

Los montantes posteriores izquierdo y derecho están pre-ensamblados en el marco axial posterior, como se muestra a continuación.

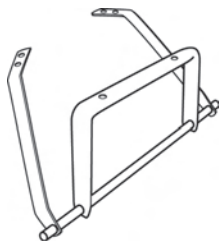

Paso 2

Una el ensamblaje axial posterior a la vagoneta utilizando pernos de cabeza segmentada M8X40 (2), contratuercas M8 (2), y arandelas (2). Luego, una los montantes posteriores izquierdo y derecho a la vagoneta utilizando pernos de cabeza segmentada M8X20 (4), contratuercas M8 (4), y arandelas (4).

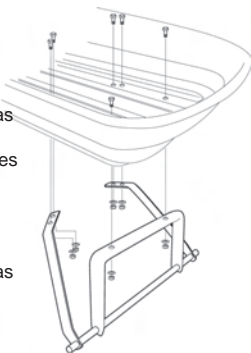

Paso 3

Ensamble la traba a la vagoneta utilizando los pernos de cabeza redonda M8X20 (4), contratuercas M8 (4) y arandelas (4).

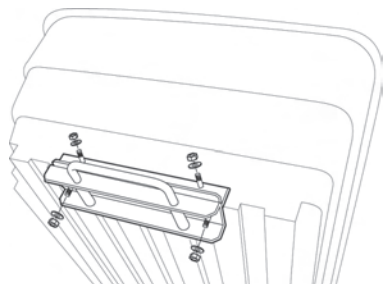

Paso 4

Ensamble el ensamblaje axial delantero a la vagoneta utilizando pernos de cabeza plana M8X20 (2), contratuercas M8 (2) y arandelas (2). Luego, una el brazo de soporte del axial delantero utilizando los pernos de cabeza hexagonal M8X20 (2), contratuercas M8 (2) y arandelas (2).

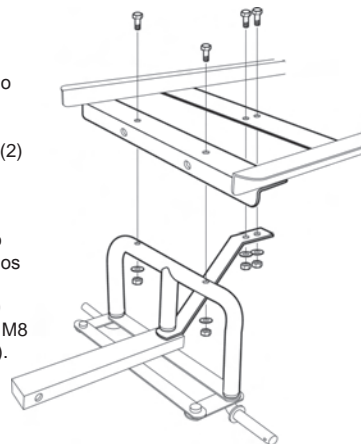

Paso 5

Ensamble el ensamblaje axial delantero a la vagoneta utilizando pernos de cabeza segmentada M8X20 (2), contratuercas M8 (2), y arandelas (2).



Paso 6

Ensamble las ruedas utilizando cojinetes (4), arandelas (4), y chavetas de retén (4).

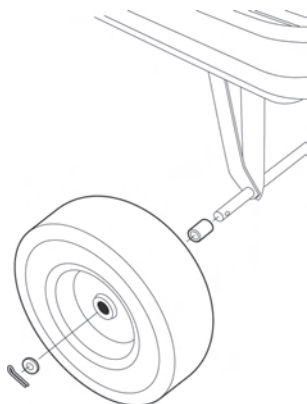
**Paso 7**

Ensamble el mango a la horquilla utilizando 1 perno M8X60, 1 contratuerca M8, y 1 arandela.

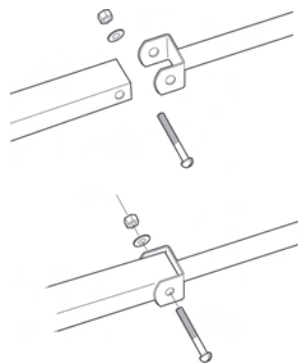

Cómo utilizar la cuba basculante

Para accionar la cuba basculante, tire el mango de la cuba hacia usted con el fin de desbloquear el mecanismo de fijación de la cuba. Tire luego el mango hacia arriba con el fin de levantar la cuba.

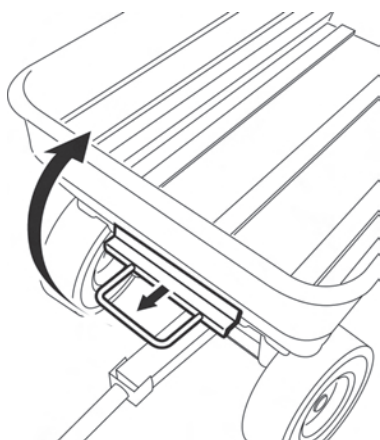

Para re - situar la cuba basculante en posición baja, tire el mango hacia abajo y luego hacia usted para bloquear el mecanismo. Procuren que el mango esté bloqueado cuando la cuba está en posición baja.

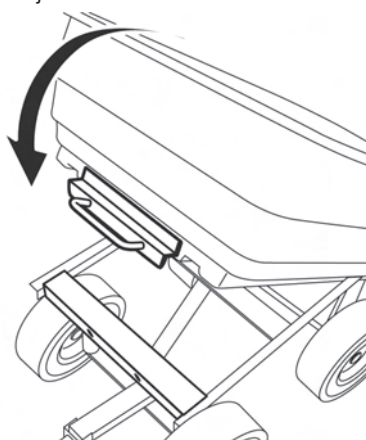

ATENCIÓN

Respete la carga máxima de la cuba de 372 kg y no utilizar la función "cuba basculante" con una carga de más de 136 kg.

Pretty *Kart*



GARDEN *Kart*



Z.I. Route de Ravel - 69440 ST-LAURENT-D'AGNY - FRANCE