

Maxy Kart

- ⓕ Manuel d'instructions
- ⓖ Owners Manual
- ⓓ Gebrauchsanweisung
- Ⓡ Avvertenza per il montaggio e di utilizzazione
- ⓔ Instrucciones de montaje
- Ⓟ Nota da montagem e da utilização
- Ⓢ Bruksanvisning



BREVETÉ - PATENTED

- **Instructions de sécurité**

- **Instructions de montage**

Attention : merci de lire et de suivre toutes les instructions avant d'utiliser ce produit.

- **Important Safety Instructions**

- **Assembly Instructions**

Caution : read, understand and follow all instructions before using this product.

- **Sicherheitshinweise**

- **Montageanleitung**

Bitte beachten Sie : Die Anweisungen vor der Benutzung des Produktes zu lesen und zu befolgen.

- **Istruzioni di sicurezza**

- **Istruzioni di montaggio**

Attenzione : leggere e seguire tutte le istruzioni prima di utilizzare questo prodotto.

- **Instrucciones de seguridad importantes**

- **Instrucciones para el ensamblaje**

Atención : siga fielmente todas las instrucciones antes de utilizar este producto.

- **Instrução de segurança**

- **Instrução da montagem**

Atenção :Agradecemos que leia e de seguir todas as instruções antes da utilização deste produto.

- **Viktig säkerhets information**

- **Monterings anvisningar**

Observera : läs, förstå och följ alla instruktioner innan du använder denna produkt.

GARDEN Kart

 **CQFD**

Istruzioni di sicurezza

1. Leggere tutte le istruzioni prima del montaggio ed utilizzazione.
2. Non lasciare utilizzare ai bambini il MAXY KART senza sorveglianza. Il MAXY KART non è un giocattolo.
3. Sempre ripartire uniformemente il carico nel tino.
4. Fare arrotolare il garden kart su delle superfici per non danneggiare i pneumatici o la camera ad aria. Non superare la pressione indicata sugli pneumatici.
5. Conservare queste istruzioni.

Avvertenze per il montaggio

Il vostro MAXY KART è consegnato in kit. Contare il numero dei pezzi prima di iniziare l'assemblaggio.
Attrezzi necessari per il montaggio : cacciavite classico, cacciavite a croce e cofanetto di copiglie (o 2 chiavi universali).

Tappa 1

Metere il telaio su una superficie piana per l'assemblaggio.



Tappa 2

Fissare l'asse anteriore alla parte prima del telaio coi bulloni M8X40 (2p), i dadi M8 (2p) e le rondelle di impermeabilità (2p)

(2) bulloni per sbarra direzionale, rondelle di impermeabilità e i dadi

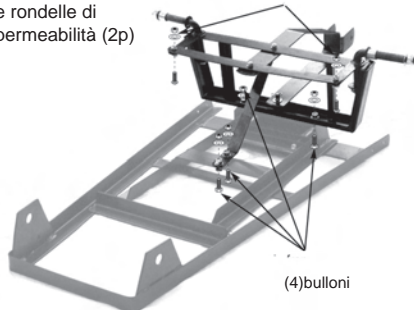

Tappa 3

Fissare le ruote piccolo diametro sul telaio . Fare scivolare la sbarra di fissazione, posizionare le ruote de maniera a potere fisarle con le rondelle di impermeabilità e le chiavi.

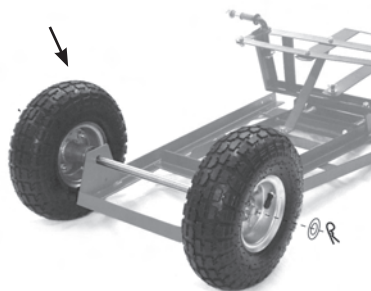

Tappa 4

tornare il Kart, Fissare l'impugnatura direzionale al telaio col bullone M8X60 (1p), i dadi M8 (1p) et le rondelle di impermeabilità (1p).

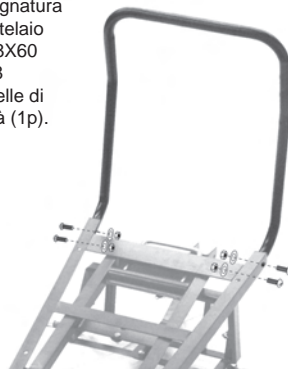

Tappa 5

Fissare il sostegno del tino al telaio con bullone, le rondelle di impermeabilità, e i dadi.

**Tappa 6**

Fissare il tino al telaio con bullone, rondelle di impermeabilità, e i dadi

**Tappa 7**

firmare le ruote grossi diametro al telaio. Fare scivolare la sbarra di fissazione, posizionare le ruote de maniera a potere fissarle alle rondelle di impermeabilità e le chiavi.

**Tappa 8**

Fissare il pugno direzionale al telaio con un bullone, una rondelle di impermeabilità, e un dado











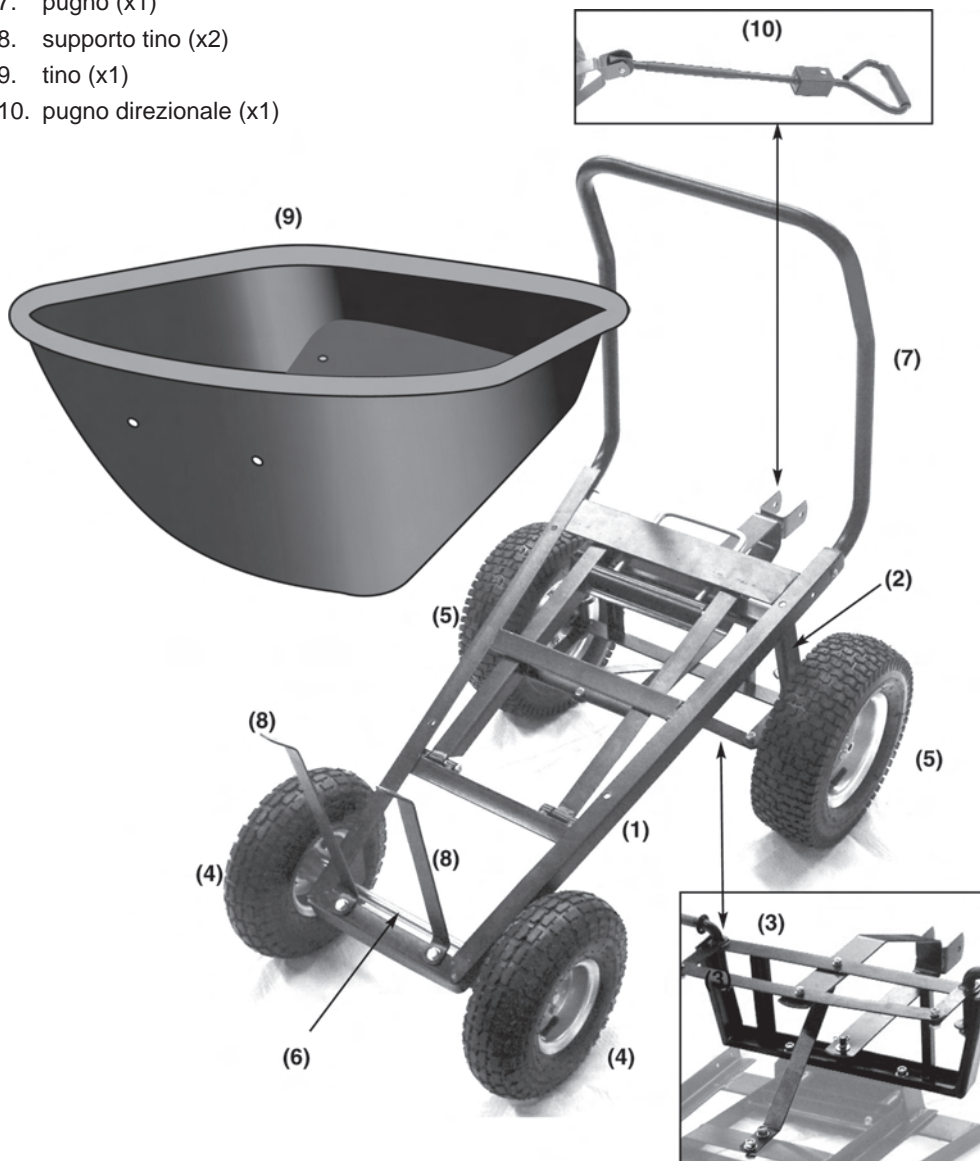











Attenzione

Rispettate il carico massimale del tino di 300 kg.

Elenco dei pezzi

1. telaio (x1)
2. assale prima (x1)
3. sbarra di direzione (x1)
4. ruote piccolo diametro (x2)
5. ruote grande diametro (x2)
6. sbarra di fissazione de ruote (x1)
7. pugno (x1)
8. supporto tino (x2)
9. tino (x1)
10. pugno direzionale (x1)



	x 6	bullone per telaio
	x 6	rondelle di impermeabilità per telaio
	x 6	dadi per telaio
	x 2	bullone per sbarra direzionale
	x 2	rondelle di impermeabilità per sbarra i direzionale
	x 2	dado per sbarra direzionale
	x 4	rondelle per fissazione delle ruote
	x 4	rondelle di impermeabilità per fissazione delle ruote
	x 2	chiavette
	x 2	dado per fissazione delle ruote
	x 4	bullone per fissazione della pugna
	x 4	rondelle di impermeabilità per fissazione della pugna
	x 4	dado per fissazione della pugna
	x 6	bullone per fissazione del tino
	x 6	rondelle di impermeabilità per fissazione del tino
	x 6	dado per fissazione del tino
	x 1	bullone per fissazione della pugna direzionale
	x 1	rondelle di impermeabilità per fissazione della pugna direzionale
	x 1	dado per fissazione della pugna direzionale

Maxy *Kart*



GARDEN *Kart*

 **CQFD**

Z.I. Route de Ravel - 69440 ST-LAURENT-D'AGNY - FRANCE