

Maxy Kart

- ⓕ Manuel d'instructions
- ⓖ Owners Manual
- ⓓ Gebrauchsanweisung
- Ⓡ Avvertenza per il montaggio e di utilizzazione
- ⓔ Instrucciones de montaje
- Ⓟ Nota da montagem e da utilização
- Ⓢ Bruksanvisning



BREVETÉ - PATENTED

- **Instructions de sécurité**
- **Instructions de montage**

Attention : merci de lire et de suivre toutes les instructions avant d'utiliser ce produit.

- **Important Safety Instructions**
- **Assembly Instructions**

Caution : read, understand and follow all instructions before using this product.

- **Sicherheitshinweise**
- **Montageanleitung**

Bitte beachten Sie : Die Anweisungen vor der Benutzung des Produktes zu lesen und zu befolgen.

- **Istruzioni di sicurezza**
- **Istruzioni di montaggio**

Attenzione : leggere e seguire tutte le istruzioni prima di utilizzare questo prodotto.

- **Instrucciones de seguridad importantes**
- **Instrucciones para el ensamblaje**

Atención : siga fielmente todas las instrucciones antes de utilizar este producto.

- **Instrução de segurança**
- **Instrução da montagem**

Atenção :Agradecemos que leia e de seguir todas as instruções antes da utilização deste produto.

- **Viktig säkerhets information**
- **Monterings anvisningar**

Observera : läs, förstå och följ alla instruktioner innan du använder denna produkt.

GARDEN Kart

 **CQFD**

Instrucciones de seguridad importantes

1. Leer todas las instrucciones antes del montaje y utilización.
2. No dejar a los niños utilizar el Maxy kart sin vigilancia. El Maxy kart no es un juguete.
3. No colocar carga sobre los bordes de la cuba.
4. No hacer rodar el Maxy kart sobre superficies que puedan dañar los neumáticos o la cámara de aire
5. Conservar estas instrucciones.

Instrucciones para el ensamblaje

Su Maxy kart se presenta desmontado en kit de montaje. Verificar que tenga todas las piezas antes de comenzar el ensamblaje.

Herramientas necesarias para el montaje : destornillador estándar, destornillador cruciforme y juego de dados (o 2 llaves universales).

Paso 1

Poner el bastidor sobre una superficie recta para el ensamblaje.



Paso 2

Fijar el eje de la parte delantera al bastidor con los pernos de ensamblaje (4p), las tuercas (4p) y las arandelas de impermeabilidad (4p).

Fijar la barra direccional al bastidor con los pernos (2p), las tuercas M8 (2p) y las arandelas de impermeabilidad (2p).

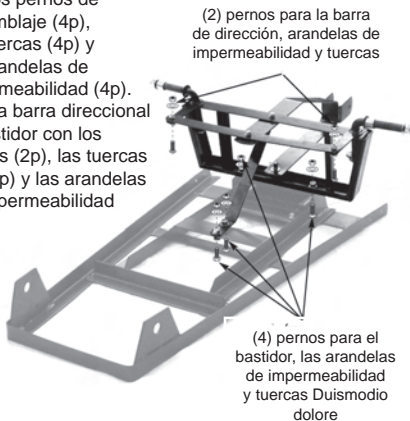

Paso 3

Fijar las ruedas pequeño diámetro sobre el bastidor. Hacer deslizar la barra de fijación, colocar las ruedas para poder fijarlas con las arandelas de impermeabilidad y las chavetas

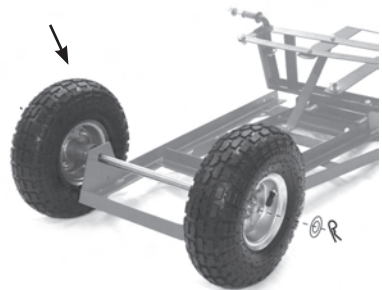

Paso 4

Girar el kart. Fijar el mango al bastidor con los pernos, las arandelas de impermeabilidad y las tuercas.

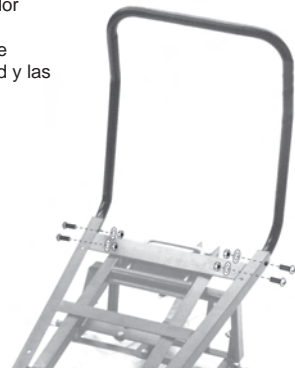

Paso 5

Fijar el soporte de la cuba al bastidor con los pernos, las arandelas de impermeabilidad y las tuercas.

**Paso 6**

Fijar la cuba al bastidor con los pernos, las arandelas de impermeabilidad y las tuercas.

**Paso 7**

Fijar las ruedas gran diámetro al bastidor. Hacer deslizar la barra de fijación, colocar las ruedas para poder fijarlas con las arandelas de impermeabilidad y las chavetas.

**Paso 8**

Fijar el mango direccional al bastidor con un perno, una arandela de impermeabilidad y una tuerca.











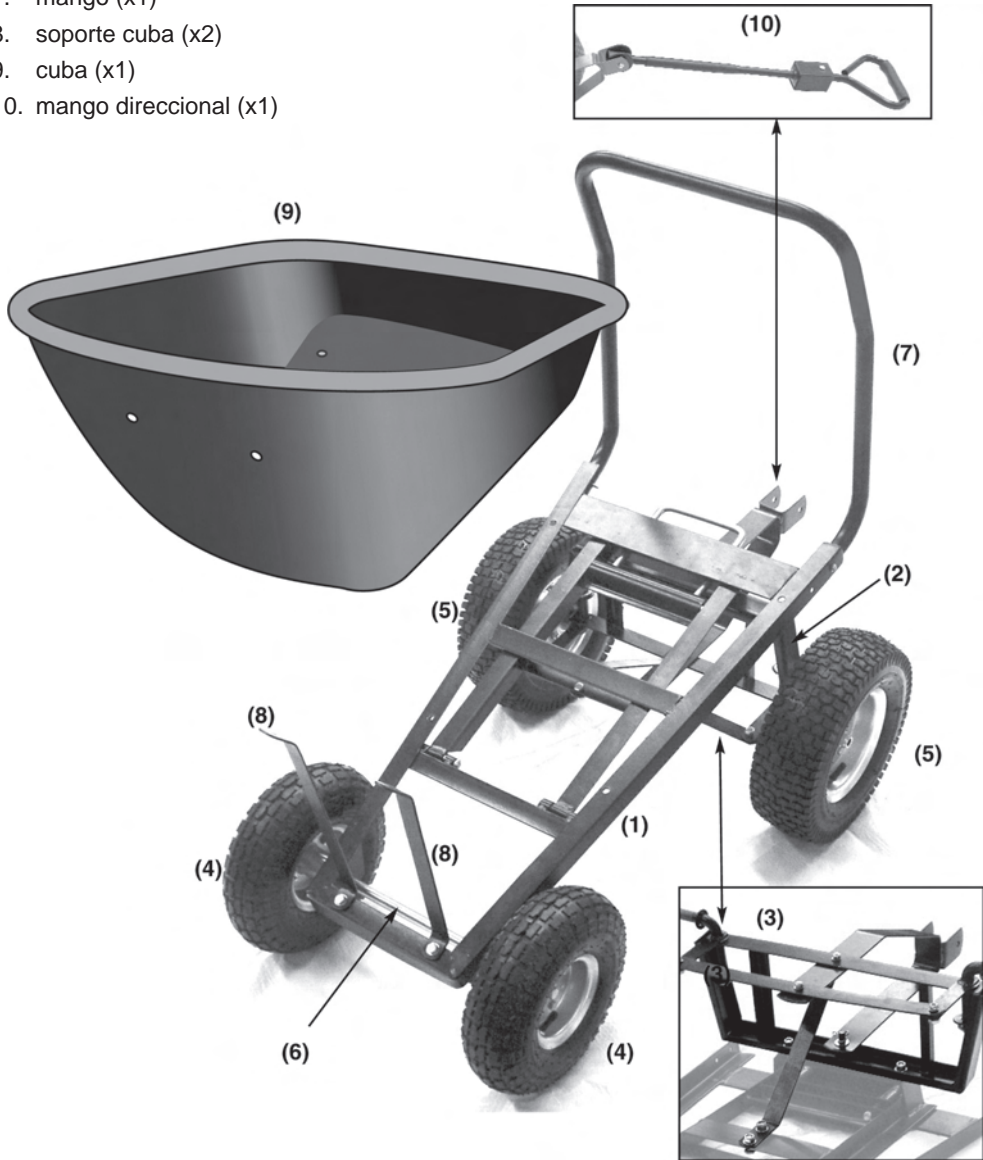











ATENCIÓN

Respete la carga máxima de la cuba de 300 kg.

Lista de las piezas

1. bastidor (x1)
2. eje de la parte delantera (x1)
3. barra de dirección (x1)
4. ruedas pequeño diámetro (x2)
5. ruedas gran diámetro (x2)
6. barra de fijación de ruedas (x1)
7. mango (x1)
8. soporte cuba (x2)
9. cuba (x1)
10. mango direccional (x1)



	x 6	perno para bastidor
	x 6	arandela de impermeabilidad para bastidor
	x 6	tuerca para bastidor
	x 2	perno para barra de dirección
	x 2	arandela de impermeabilidad para barra de dirección
	x 2	tuerca para barra de dirección
	x 4	arandela para fijación de las ruedas
	x 4	arandela de impermeabilidad para fijación de las ruedas
	x 2	chaveta
	x 2	tuerca para fijación de las ruedas
	x 4	perno para fijación del mango
	x 4	arandela de impermeabilidad para fijación del mango
	x 4	tuerca para fijación del mango
	x 6	perno para fijación de la cuba
	x 6	arandela de impermeabilidad para fijación de la cuba
	x 6	tuerca para fijación de la cuba
	x 1	perno para fijación del mango direccional
	x 1	arandela de impermeabilidad para fijación del mango direccional
	x 1	tuerca para fijación del mango direccional

Maxy *Kart*



GARDEN *Kart*

 **CQFD**

Z.I. Route de Ravel - 69440 ST-LAURENT-D'AGNY - FRANCE