

# Buggy Kart

- (F) Manuel d'instructions
- (GB) Owners Manual
- (D) Gebrauchsanweisung
- (I) Avvertenza per il montaggio e di utilizzazione
- (E) Instrucciones de montaje
- (P) Nota da montagem e da utilização
- (S) Bruksanvisning



BREVETÉ - PATENTED

- **Instructions de sécurité**
- **Instructions de montage**

*Attention : merci de lire et de suivre toutes les instructions avant d'utiliser ce produit.*

- **Important Safety Instructions**
- **Assembly Instructions**

*Caution : read, understand and follow all instructions before using this product.*

- **Sicherheitshinweise**
- **Montageanleitung**

*Bitte beachten Sie : Die Anweisungen vor der Benutzung des Produktes zu lesen und zu befolgen.*

- **Istruzioni di sicurezza**
- **Istruzioni di montaggio**

*Attenzione : leggere e seguire tutte le istruzioni prima di utilizzare questo prodotto.*

- **Instrucciones de seguridad importantes**
- **Instrucciones para el ensamblaje**

*Atención : siga fielmente todas las instrucciones antes de utilizar este producto.*

- **Instrução de segurança**
- **Instrução da montagem**

*Atenção :Agradecemos que leia e de seguir todas as instruções antes da utilização deste produto.*

- **Viktig säkerhets information**
- **Monterings anvisningar**

*Observera : läs, förstå och följ alla instruktioner innan du använder denna produkt.*

**GARDEN** Kart

 **CQFD**

# Instrução de segurança

1. Agradecemos que leia toda as instruções antes da montagem e da utilização.
2. Não ultrapassar a carga de 453 kg para a cuba e não utilizar a função "cuba basculante" com uma carga de mais de 181 kg.
3. Não deixar as crianças utilizar o garden Kart sem vigilância. O BUGGY KART não é um brinquedo.
4. Sempre repartir a carga uniformemente na cuba.
5. Não colocar cargas sobre os bordos da cuba.
6. Não fazer rolar o BUGGY KART sobre superfície que pode danificar os pneumáticos ou a camara de ar. Não ultrapassar 2,2 bar para a preção dos pneumáticos.
7. Conservar estas instruções.

## Nota da montagem

O vosso BUGGY KART é entregue em kit. Agradecemos de contar o número de peças antes de começar a assemblagem.

Ferramenta necessária para a montagem : chave de parafusos classico, chave de parafusos cruciforme e cofrezinho de casquilhos (ou 2 chaves universais).

### Etapa 1

Fixar a parte de frente do suporte na frente do chassis com as cavilhas M8X20 54p), as porcas de parafuso M8 (4p) e as anilhas (4p).

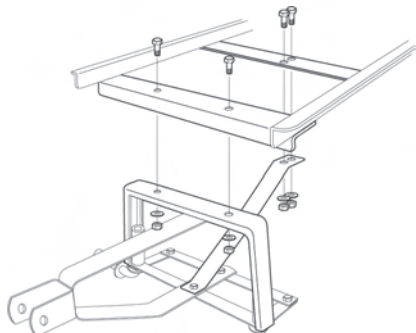

### Etapa 2

Fixar a parte atrás do suporte de trás do chassis com as cavilhas M8X30, as porcas de parafuso M8 (2p) e as anilhas ID 8mm (2p).

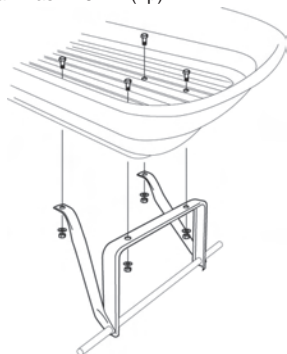

### Etapa 3

Fixar o puxador com as cavilhas M8X20 (4p), as porcas de parafuso M8 (4p) e as anilhas (4p).

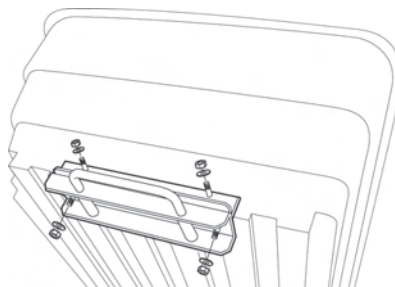

### Etapa 4

Colocar a cuba em posição «basculante», retirar as cavilhas que se encontram de trás.

Prender o eixo da frente e o chassis, os deslizar dentre a parte onde se encontra as cavilhas.

Uma vez todos os componentes em fila, colocar as cavilhas retiradas precedentemente a fim de fixar a cuba.

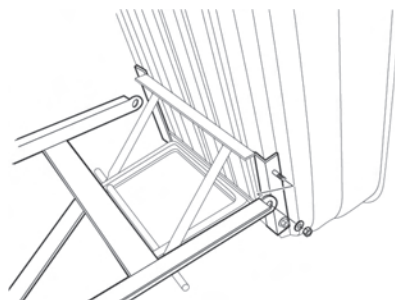

**Etapa 5**

Montar as rodas em utilizando as porcas de parafuso (4p), as anilhas (4p) e as cunhas (4p)

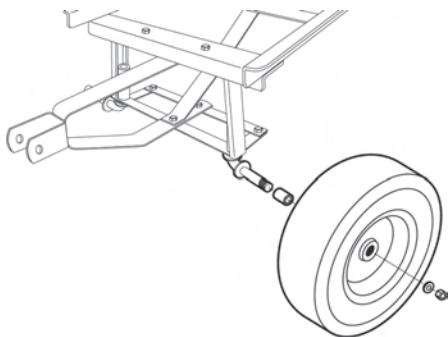
**Etapa 6**

Fixar o puxador direcional no kart com as cavilhas M8X60 (1p), a porca de parafuso M8 (1p) e as anilhas (1p)

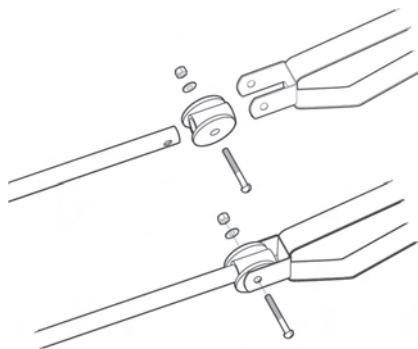

## Como utilizar a cuba basculante

Para accionar a cuba basculante, tirar o puxador da cuba na sua direcção a fim de desbloquear o mecanismo de fixação da cuba. Tirar depois o puxador ao cimo a fim de levantar a cuba.

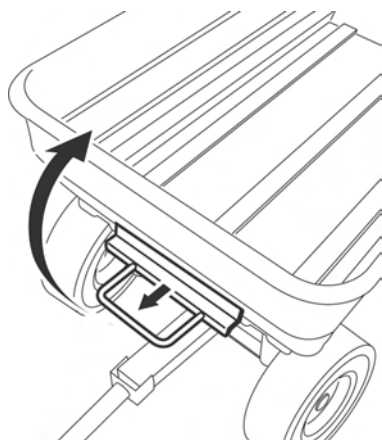

Para reposicionar a cuba basculante em posição baixa, tirar o puxador para baixo. Verificar que o puxador esteja bloqueado quando a cuba estiver em posição baixa.

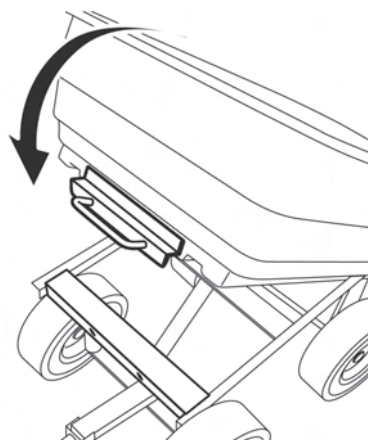

**ATENÇÃO**

Respeitar a carga máxima da cuba de 453 kg e não utilizar a função "cuba basculante" com uma carga de mais de 181 kg.

# Buggy *Kart*



**GARDEN** *Kart*



Z.I. Route de Ravel - 69440 ST-LAURENT-D'AGNY - FRANCE